

Wanne-Eickel Abt1

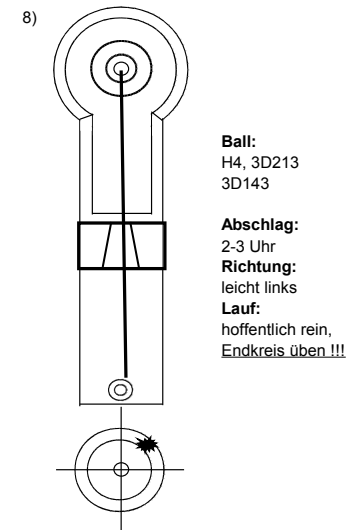

Wanne-Eickel Abt1

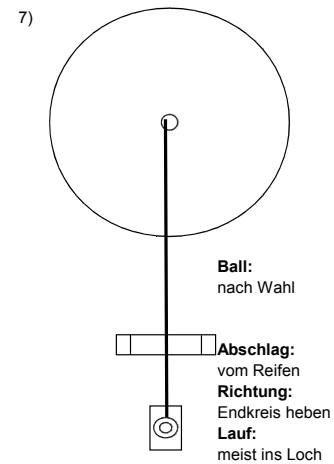
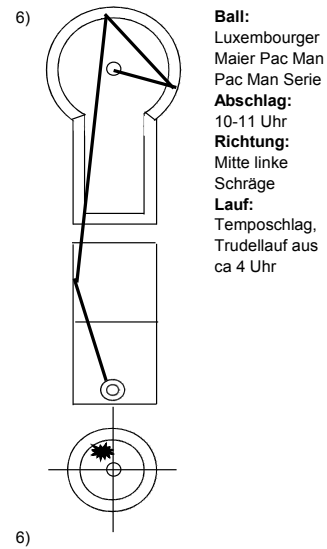
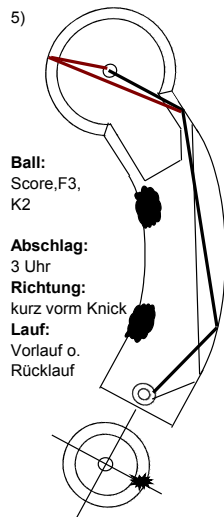
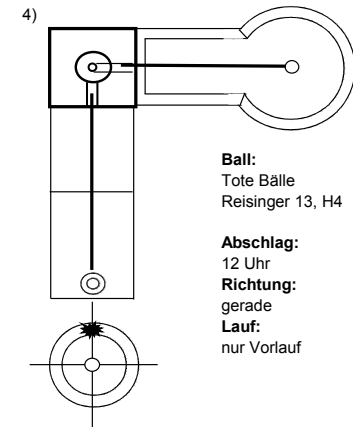
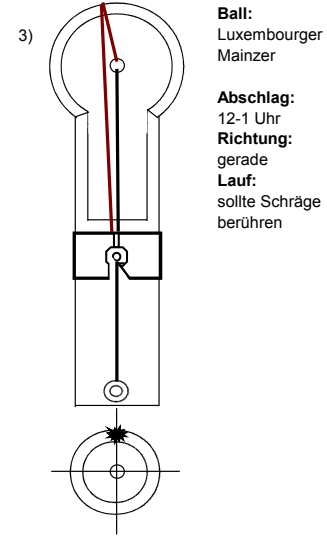
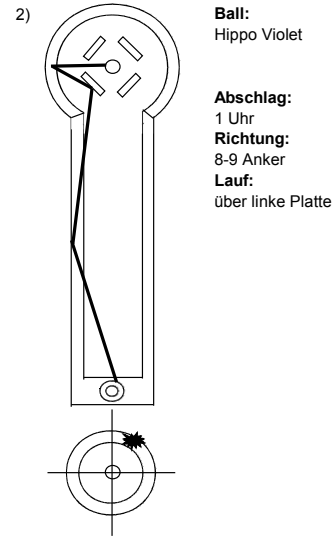
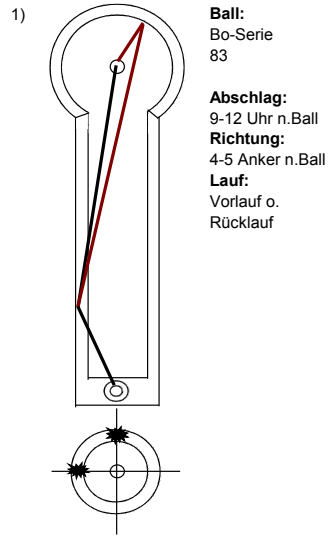
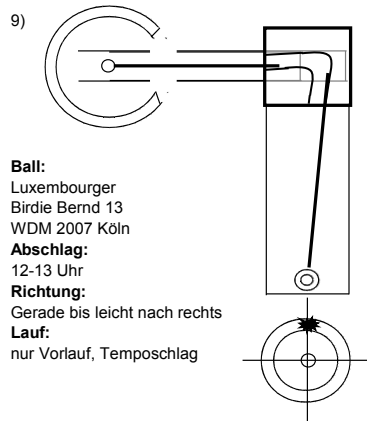

Ball:
Luxembourger
Birdie Bernd 13
WDM 2007 Köln
Abschlag:
12-13 Uhr
Richtung:
Gerade bis leicht nach rechts
Lauf:
nur Vorlauf, Temposchlag

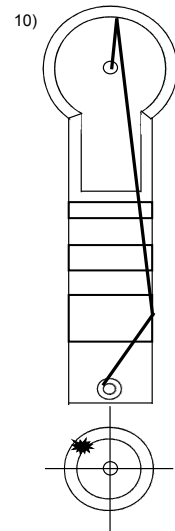

Ball:
Reisinger 06
Classic 2
H5 Mix
Abschlag:
9-12 Uhr
Richtung:
2.Anker erste Hügel
Lauf:
Rücklauf

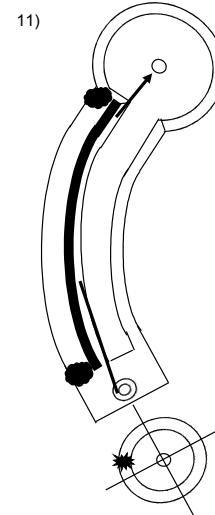

Ball:
H4, was totes
Abschlag:
egal
Richtung:
Schiene
Lauf:
Schiene entlang ins Loch

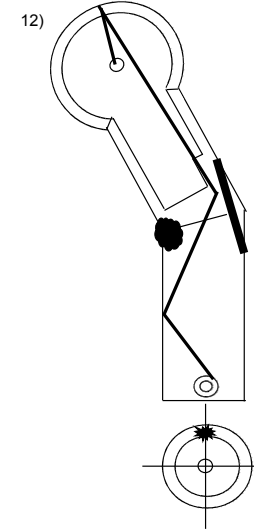

Ball:
Mainzer
Luxembourger
Abschlag:
12-2 Uhr
Richtung:
4 ½ Anker
Temposchlag

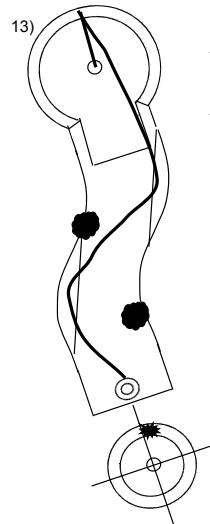

Ball:
Amingo
Belami
Abschlag:
12-1 Uhr
Richtung:
Mitte erster Hügel
Lauf:
rechts auf
Rücklauf

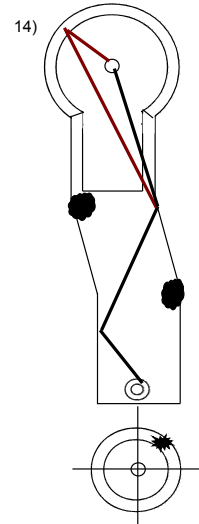

Ball:
Amigo
Bo Serie
Abschlag:
2 Uhr
Richtung:
4-5 Anker n Ball
Lauf:
Vor- und Rücklauf

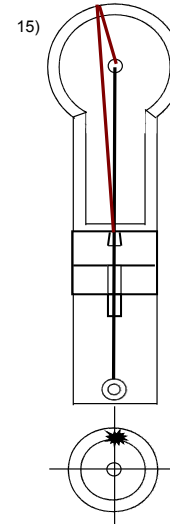

Ball:
3D263,333,H4
Classic 2
Abschlag:
12 Uhr
Richtung:
gerade
Lauf:
Vor- und
Rücklauf

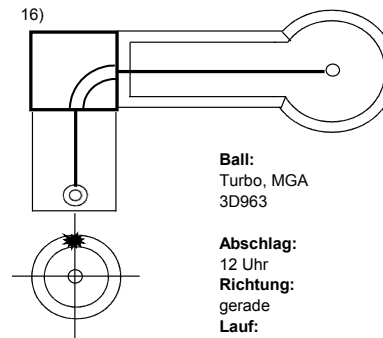

Ball:
Turbo, MGA
3D963
Abschlag:
12 Uhr
Richtung:
gerade
Lauf:
Vorlauf
Rücklauf
Heimatschuss

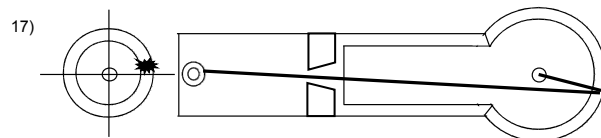

Ball: Reisinger 14
Classic 2
Abschlag: 11-12 Uhr
Richtung: Mitte, Bahn zieht nach rechts
Lauf: rechts vorbei auf Rücklauf

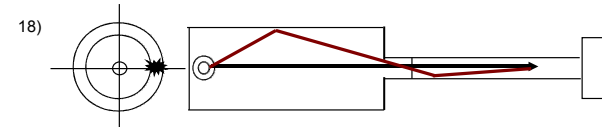

Ball: nach Wahl
Abschlag: 12 Uhr
Richtung: gerade oder Vorbandenschlag (nach Ball)